

شرکت صنعتی پادینه تولیدکننده شیر های اسپری تحت فشار (والو) با نظارت و تحت لیسانس شرکت کاستر (Coster) ایتالیا، در ایران می باشد.

این واحد صنعتی ظرفیت تولید بیش از یکصد میلیون عدد شیر در سال را دارا بوده و تمامی قطعات بمنظور حصول ضریب اطمینان بالادر هر مرحله از تولید و با بهره گیری از دستگاه های الکترونیکی تمام اتوماتیک ۱۰۰٪ تست می شوند.

این شرکت به عنوان دارنده گواهینامه استاندارد ISO 9002 و رعایت استانداردهای FEA (فدراسیون اسپری اروپا) در صنعت شیر اسپری و با در اختیار داشتن کادر متخصص و مجرب آموزش دیده، در کارخانجات کاستر قادر به تأمین نیاز کلیه صنایع به شیر اسپری می باشد.

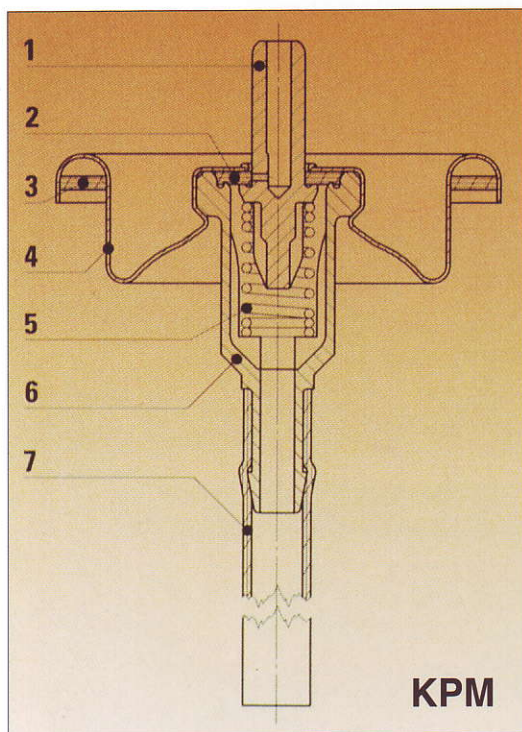

KPM

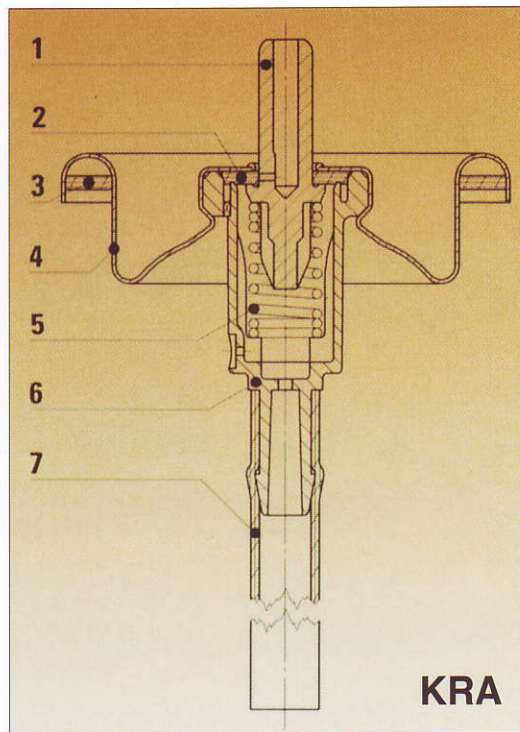

KRA

Longitudinal Section of Valves

1. Stem / 3.9 mm
2. Inner Gaskets
3. Outer Gaskets
4. Mounting Cup
5. Spring
6. Body
7. Dip Tube

نمای برش طولی والو (شیر اسپری)

- ۱- استم (ساقه) به قطر ۳/۹ میلی متر
- ۲- واشر داخلی
- ۳- واشر خارجی
- ۴- مونتهینگ کاپ
- ۵- فنر
- ۶- بدنه
- ۷- شیلنگ



یادینه



COSTER

Aerosol Valves

Aerosol valves are produced in Padine Company under license and quality control system of Coster Italy for local market inside Iran.

We provide 100% tested valves for a wide variety of final products such as Insecticides, Air fresheners, Hair Spray, Spray Print, Shaving foam, Deodorants, etc.

Each and every valve is tested in every stage of production in fully automatic assembly lines.

According to customers need, we can adjust deep tube length of aerosol valves for different cans at final step of production.

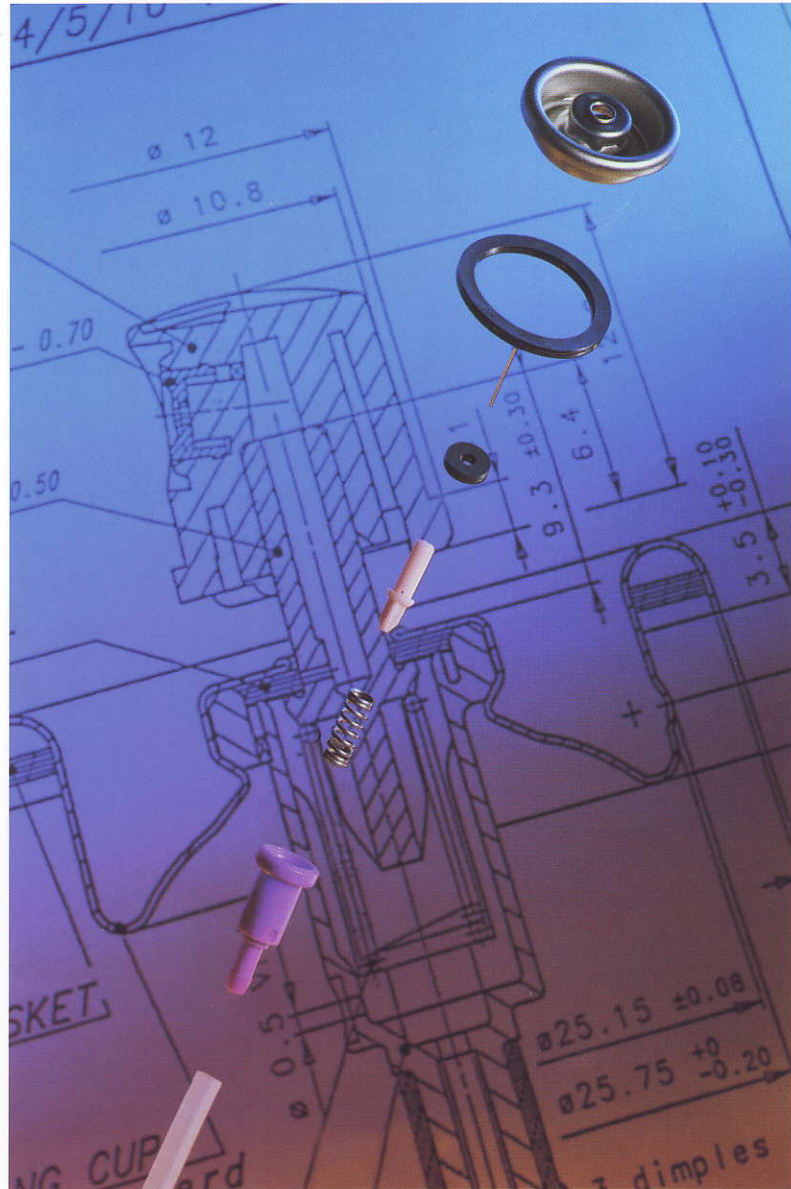

Filling Speed Diagram نمودار سرعت پرکن با استفاده از الوهای پادینه

